

上水道弁室・貯水槽・油水分離槽・ポンプ室・地下貯蔵庫等
の地下室築造の省力化とスピード化を実現する

大型組立式BOX



植平コンクリート工業株式会社

〒633-0235 奈良県宇陀市榛原比布1312-1

TEL:0745-82-2162 FAX:0745-82-1547

大型組立BOXは、あらかじめ工場生産された部材を現地にて組立てを行なう鉄筋コンクリー製の汎用地下埋設BOXです。
 施工は部材を積上げるだけの簡単施工を実現、工事の省力化とスピード化を可能にします。

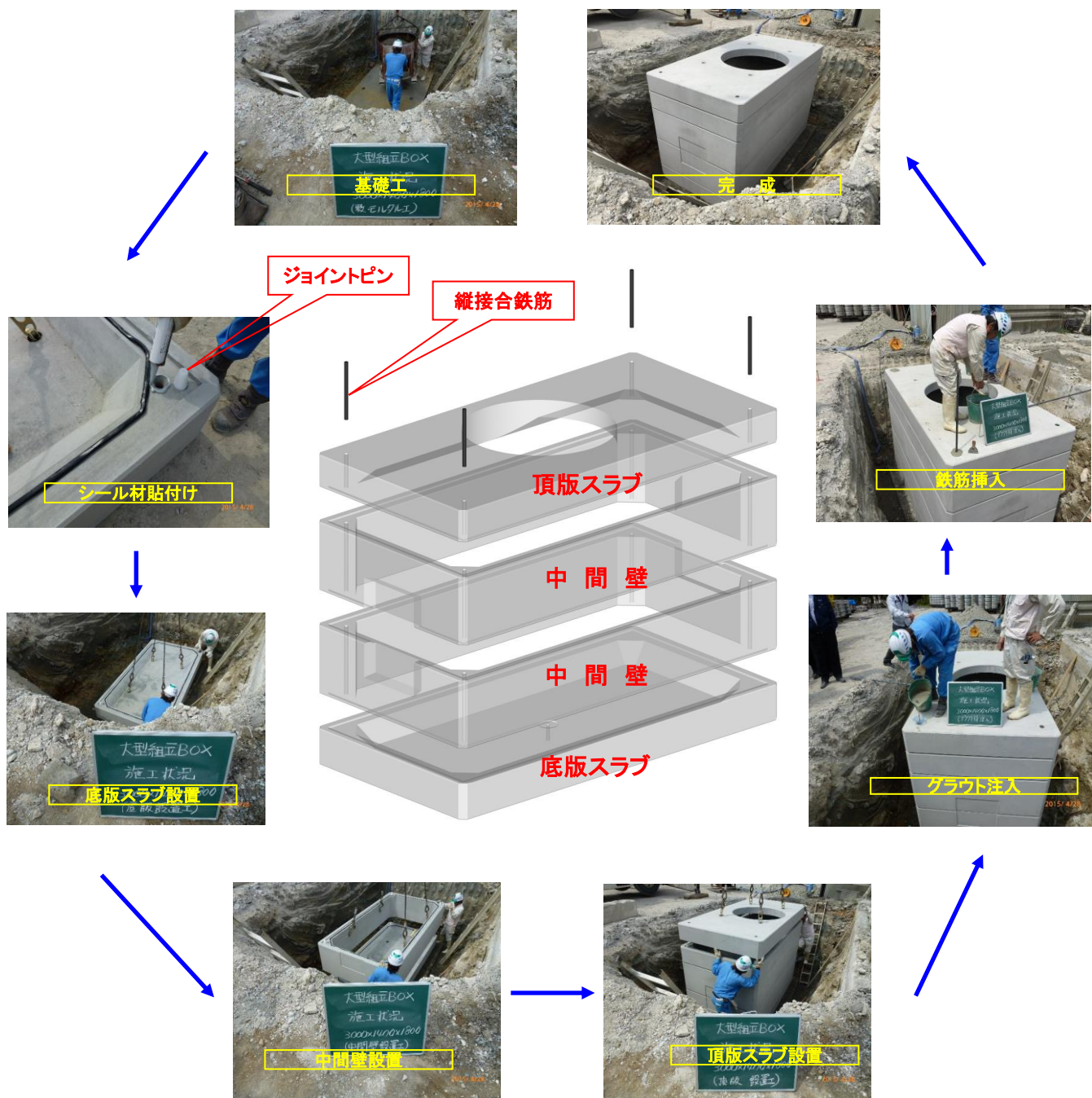

- 1 耐震設計は「下水道施設地震対策指針と解説」に示されたレベル1、レベル2地震動に対応します。
- 2 部材接合部はジョイントピン構造を採用、接合位置調整が必要なく簡単施工を実現すると同時に精度の高い施工が可能になります。
- 3 部材接合部の水密性は、専用のシール材使用により内水圧0.10MPaを満足しています。
- 4 お客様のニーズに応じた穴開け加工、防蝕ライニング加工に対応します。

形状・寸法図

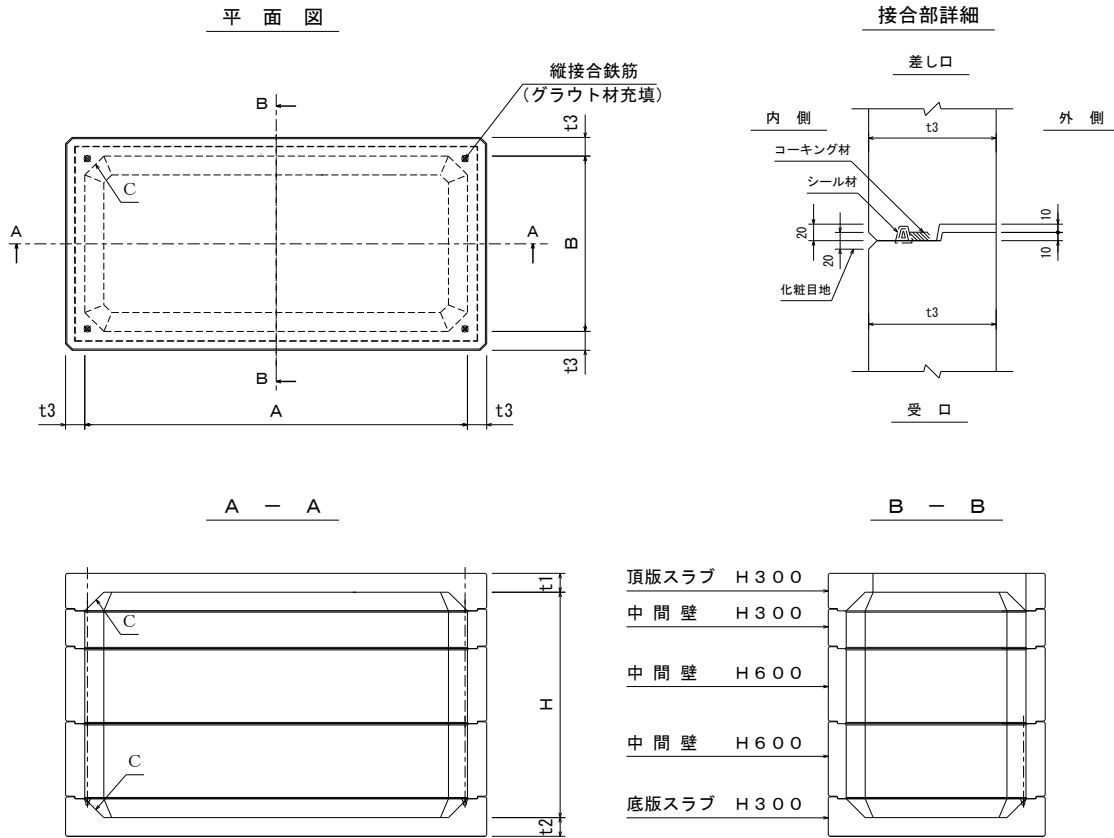

(単位：mm)

種類	A	B	t1	t2	t3	C	H	参考重量(部材1個当り/kg)
1170型	1130	730	100	100	100	100	600~1800 @300	320~610
1510型	1500	1000	130	130	130	150	600~1800 @300	568~1196
1810型	1800	1000	130	130	130	150	600~1800 @300	627~1371
2313型	2300	1300	140	140	140	150	600~1800 @300	845~2088
3014型	3000	1400	150	150	150	150	600~1800 @300	1088~2890

設計条件

活荷重	T-25
側壁に作用する上載荷重	10kN/m ²
土被り範囲(h1)	0.2m~1.0m
埋設深さ(h2)	3.00m
地下水位(hw)	GL-0.5m
土の単位重量	19kN/m ³
土(水中)の単位重量	10kN/m ³
水の単位重量	10kN/m ³
コンクリートの単位重量	25kN/m ³
舗装の単位重量	23kN/m ³
静止土圧係数	0.5

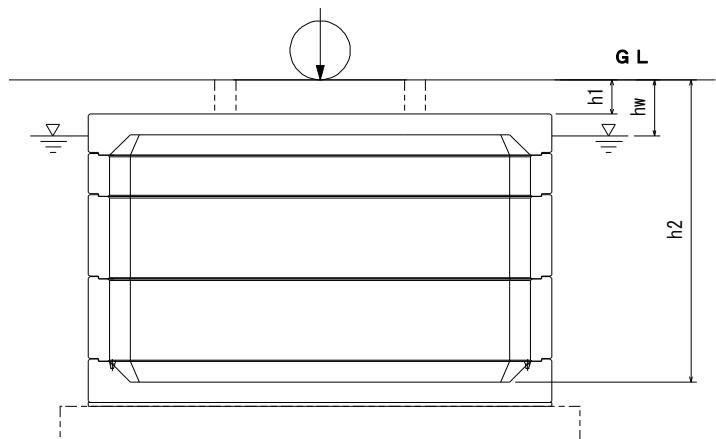

大型組立式BOX設置歩掛表

(1部材当り)

種類	世話役 人	特殊作業員 人	普通作業員 人	ラフテレーンクレーン運転		諸雑費 (%)
				日	t吊	
1170型	0.02	0.02	0.09	0.04	4.9	6
1510型	0.03	0.03	0.10	0.05	7	
1810型	0.03	0.03	0.10	0.05	7	
2313型	0.04	0.04	0.11	0.06	10	
3014型	0.04	0.04	0.11	0.06	10	

※歩掛は頂版スラブ、中間壁、底版スラブの各1部材当りの設置作業です。

※土工、仮設工、基礎工は含みません。

※ラフテレーンクレーンは賃料とし、現場状況に応じて変更して下さい。

※諸雑費は、接合材等の費用であり、労務費の合計額に上表の率を乗じた金額を上限として計上して下さい。

大型組立式BOX部材表

種類	部材名	記号	有効高さ (mm)	参考重量 (kg)	備考
1170型	頂版スラブ H300	OB1170-A30	150	610	
	中間壁 H300	OB1170-B30	300	320	
	中間壁 H600	OB1170-B60	600	641	
	底版スラブ H300	OB1170-C30	150	610	
1510型	頂版スラブ H300	OB1510-A30	150	1196	
	中間壁 H300	OB1510-B30	300	568	
	中間壁 H600	OB1510-B60	600	1136	
	底版スラブ H300	OB1510-C30	150	1196	
1810型	頂版スラブ H300	OB1810-A30	150	1371	
	中間壁 H300	OB1810-B30	300	627	
	中間壁 H600	OB1810-B60	600	1253	
	底版スラブ H300	OB1810-C30	150	1371	
2313型	頂版スラブ H300	OB2313-A30	150	2088	
	中間壁 H300	OB2313-B30	300	845	
	中間壁 H600	OB2313-B60	600	1690	
	底版スラブ H300	OB2313-C30	150	2088	
3014型	頂版スラブ H300	OB3014-A30	150	2890	
	中間壁 H300	OB3014-B30	300	1088	
	中間壁 H600	OB3014-B60	600	2175	
	底版スラブ H300	OB3014-C30	150	2890	